

# Metrologic Eclipse

## High-Density Handlaserscanner

Der MS5145 Eclipse ist ein High-Density Handlaserscanner, ausgestattet mit der CodeGate-Technologie für zielgenaues Einlesen aus Barcodelisten per Knopfdruck.

- PowerLinkkabel - Anwenderspezifisch austauschbar
- Unterstützt Tastatureinschleifung, RS232 und USB
  - Individuelle Datenanpassung via Bits'n'Pieces
  - Ideal geeignet für hochauflösende Barcodes
- OPOS kompatibles System
- Trigger mit CodeGate

**Liest mühelos  
High-Density Barcodes!**



### **Was ist CodeGate?**

Wie auch bei anderen Modellen erscheint der Laserstrahl sobald sich im Blickfeld des Scanners etwas bewegt. Der Unterschied besteht allerdings darin, dass ein Code nicht sofort eingelesen wird, sondern erst dann übertragen wird, wenn der Benutzer auf den CodeGate-Triggerbutton drückt.

Die CodeGate-Technologie ermöglicht dem Benutzer auf diese Art unter vielen Barcodes auf den Gewünschten zu zielen und per Knopfdruck einzulesen. Wer dieses Feature einmal probiert hat, möchte es nicht mehr missen!



Metrologic Eclipse

# Metrologic Eclipse

## High-Density Handlaserscanner

**Der MS5145 Eclipse ist ein High-Density-Handlaserscanner.**

**Ausgestattet mit der CodeGate-Technologie kann der Eclipse den gewünschten Barcode gezielt einlesen und die Datenübertragung per Knopfdruck durchführen.**

Diese Kombination prädestiniert den Eclipse für den POS-Bereich, Menüscannen, Dokumentenerfassung und für Inventurtätigkeiten.

Der Eclipse beinhaltet Metrologics modernste Scanner-Technologie und verfügt über einen größeren Leseabstand und ein breiteres Scanfeld als ein typischer CCD-Scanner. Je weiter der Scanner vom Barcode entfernt ist, desto breiter wird die Scan-Linie. Ausserdem vereinfachen die Laserstrahlimpulse das Einlesen von Barcodes, da, sobald der Barcode erfasst wird (CodeSens-Modus), der Laserstrahl automatisch in den Scan-Modus umschaltet und die CodeGate-Funktion aktiviert. Somit wird eine hohe Lesegeschwindigkeit und -genauigkeit bewerkstelligt.

Die Standardausführung umfasst: ein PowerLink-Kabel, das vom Benutzer selbst getauscht werden kann, Bits 'n' Pieces Software für Datenaufbereitung und MetroSelect-Barcodes oder MetroSet 2 (Windows-basierendes Konfigurationsprogramm).

Dank seiner hohen Auflösung ist der Eclipse ein idealer Scanner in allen Bereichen, in denen sehr kleine Barcodes verwendet werden, wie z.B. in Juweliersgeschäften oder auf elektronischen Bauteilen.

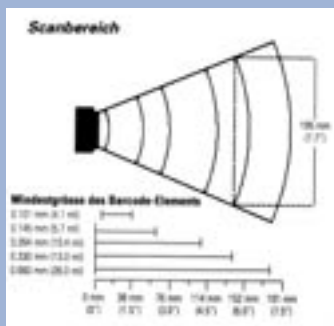
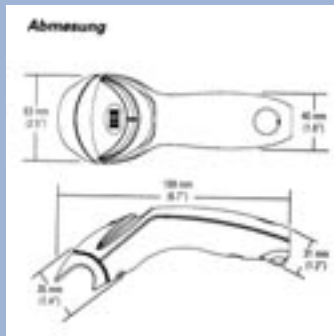

### SPEZIFIKATIONEN

### BETRIEBSDATEN

### UMGEBUNG

**Lichtquelle:** sichtbare Laserdiode (VLD), 650 nm +/- 5 nm  
**Laserstärke:** <1,0 mW @ (Spitze)  
**Scanfeldtiefe:** 0 - 140 mm für 0,33 mm (13 mil) Barcodes  
**Scanfeldbreite:** 49 mm @ Direktkontakt, 195 mm @ 140 mm  
**Scangeschwindigkeit:** 72 Scanlinien / Sekunde  
**Scanmuster:** einzelne Scanlinie  
**min Modulbreite:** 0,102 mm (4,0 mil)  
**Dekodierfähigkeit:** unterscheidet automatisch Standardcodes  
**Schnittstellen:** Tastatureinschleifung, StandAlone-Tastatur, RS232 & USB  
**Druckkontrast:** mind. 35% Reflektionsdifferenz  
**Anz. gelesener Zeichen:** bis zu 80 Datenzeichen  
**Drehen, Kippen, Schwenken:** 42°, 68°, 52°  
**Summer-Funktion:** 7 Töne oder kein Ton  
**Indikatoren (LED):** grün = Laser ein, bereit zum Scannen  
 rot = erkannt

**Betriebstemperatur:** 0°C bis 40°C  
**Lagertemperatur:** -40°C bis 60°C  
**Luftfeuchtigkeit:** 5 - 95% rel. Luftfeuchtigkeit, nicht kondensierend  
**Fallhöhe:** mehrfach aus 1,5m auf Beton  
**Lichtstärke:** bis zu 4842 lux  
**Verschmutzung:** versiegelt gegen Einflüsse der Luftverschmutzung (Staub)  
**Belüftung:** nicht erforderlich

### MECHANISCHE DATEN

### ELEKTRISCHE DATEN

**Länge:** 169 mm  
**Breite (Kopf / Griff):** 63 / 40 mm  
**Höhe (Kopf / Griff):** 35 / 31 mm  
**Gewicht:** 97 g  
**Anschluß:** modularer 10-Pin-Stecker, RJ45  
**Kabel:** std. 1,5 m gerade, opt. 2,7 m spiral

**Aufnahmespannung:** 5 VDC +/- 0,25 V  
**Leistung:** 675 mW  
**Netzteil:** Klasse 2: 5,2 VDC @ 200 mA oder Klasse 2: 5,2 VDC @ 650 mA (bei Tastatureinschleifung keines erforderlich)  
**Betriebsstrom:** 135 mA @ 5 VDC  
**Laserklasse:** IEC 60825-1: 1993+A1: 1997+A2: 2001 Klasse 1  
**EMV:** Klasse B: FCC Part 15, ICES-003

